

BESKRIVNING

- Transformatorcentral 500/525-400V 40kVA.
- Kapsling i pulverlackerad korrosionsbeständig förzinkad stålplåt.
- Låsbara dörrar.
- Kapslingen är försedd med lyftöglor samt fickor för truckgafflar.
- Transformatorcentralen är konstruerad enligt EN 61 558-2-6.
- Alla säkringar är av typen dvärgbrytare med C-karakteristik.
- Kortslutningshållfasthet Icc = 17kA
- Kapslingsklass IP44
- Godkännande: CE



TEKNISK DATA

Modell	Best-nr	Trafo 500/525-400V 40kVA	Intag CEE 4-pol 500V 63A	Uttag Schuko 2-pol 230V 16A	Uttag CEE 5-pol 400V 16A	Uttag CEE 5-pol 400V 32A	Uttag CEE 5-pol 400V 63A	JFB 0,03A	JFB 0,3A
T63 500/525-400/322-3	S19248	1	1	2	1	1	1	3	

Höjd: 850 mm

Bredd: 740 mm

Djup: 685 mm

Vikt: 274 kg

ELSCHEMA

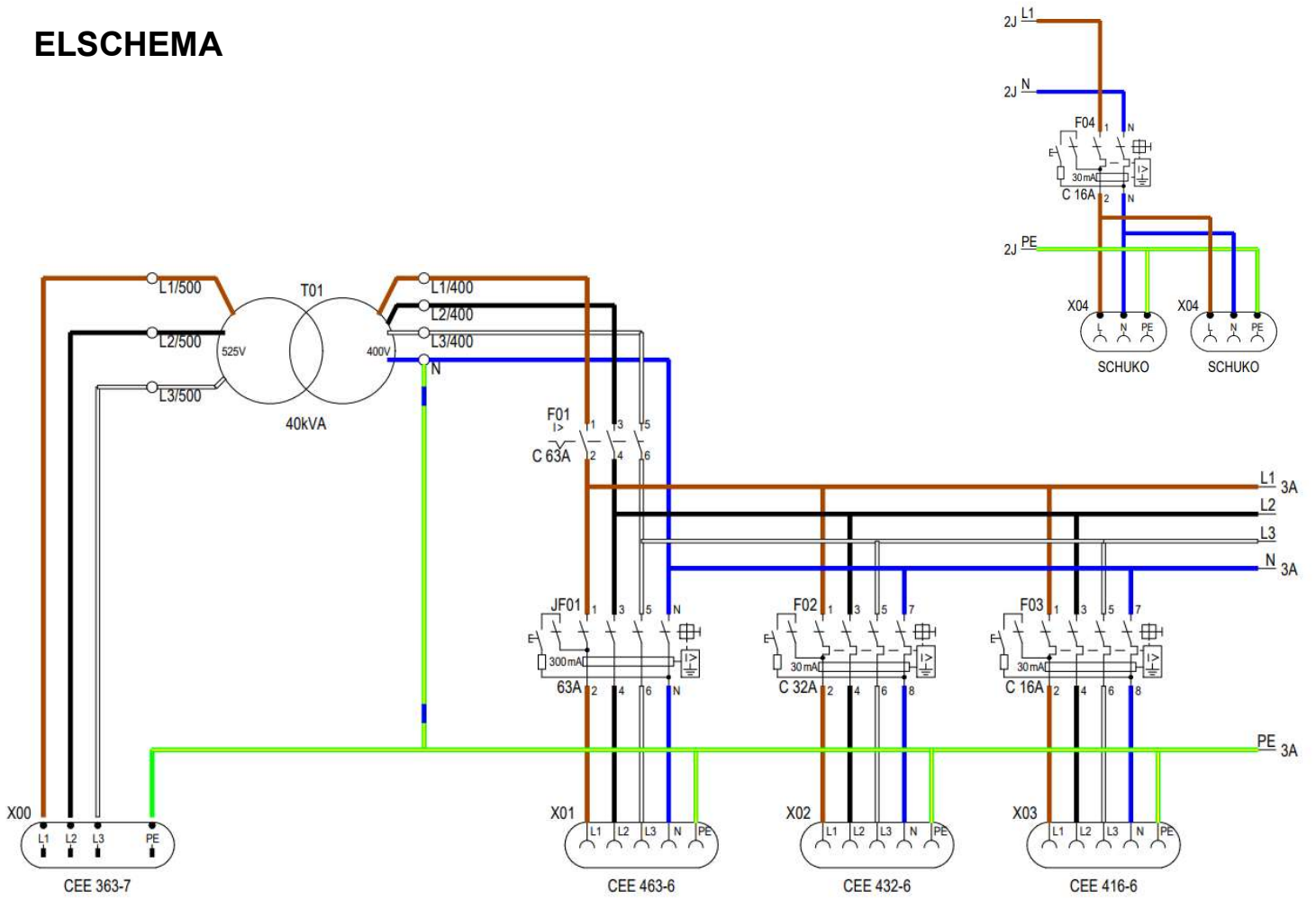

RITNING KAPSLING

Angivna mått i mm.

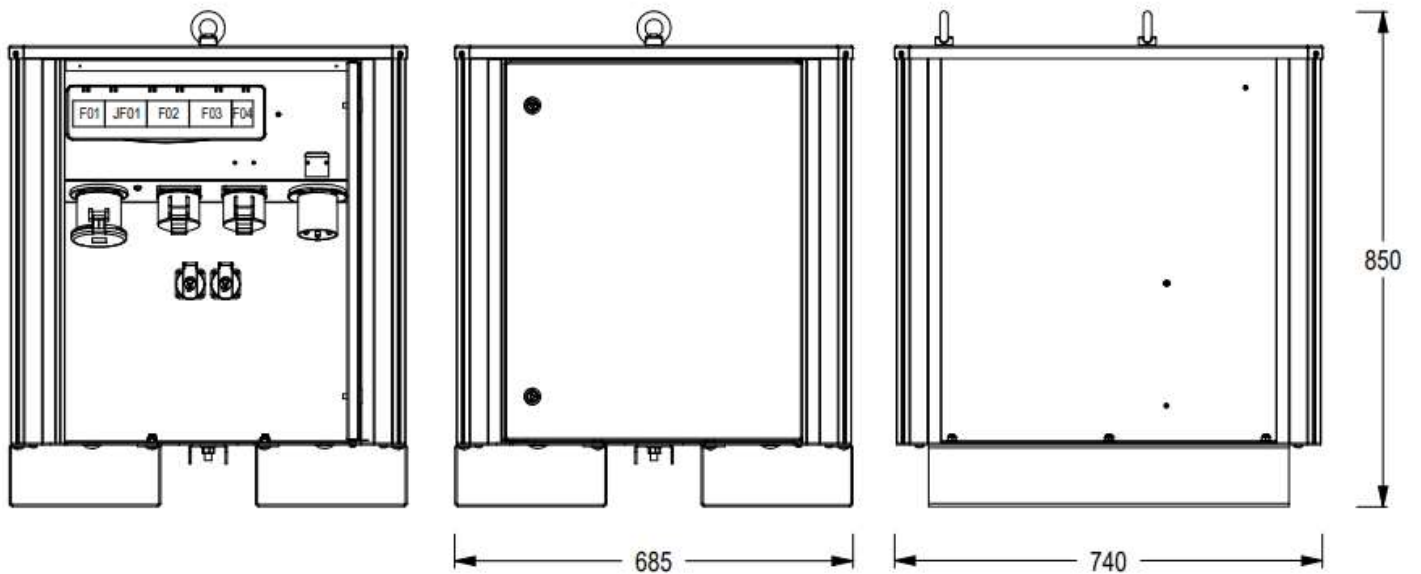

Höjd: 850 mm

Bredd: 740 mm

Djup: 685 mm

Vikt: 274 kg